

KIARO SKIN

- Linee essenziali ed estetica minimale.
- Sistema ambidestro per l'apertura delle ante a ribalta.
- Meccanismo nascosto.
- Settaggi personalizzabili in base al peso e alle dimensioni dell'anta.
- Il cavo in tessuto nautico garantisce una tenuta estrema.
- Sistema adattabile alle misure del mobile in fase di installazione.
- Regolazione dell'angolo di apertura dell'anta.

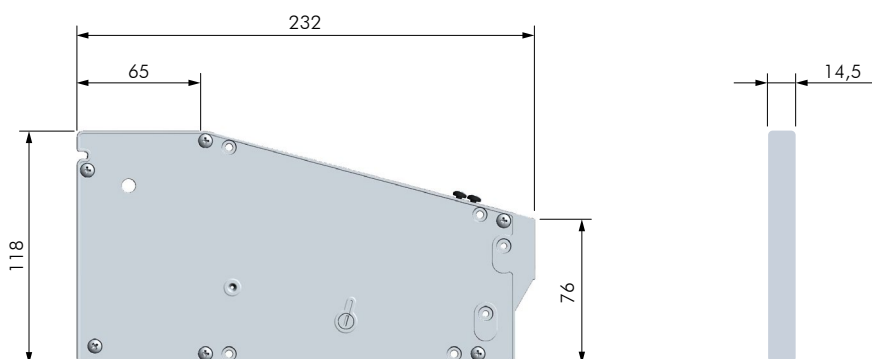

DIMENSIONI



FORATURE

Lavorazioni sul fianco

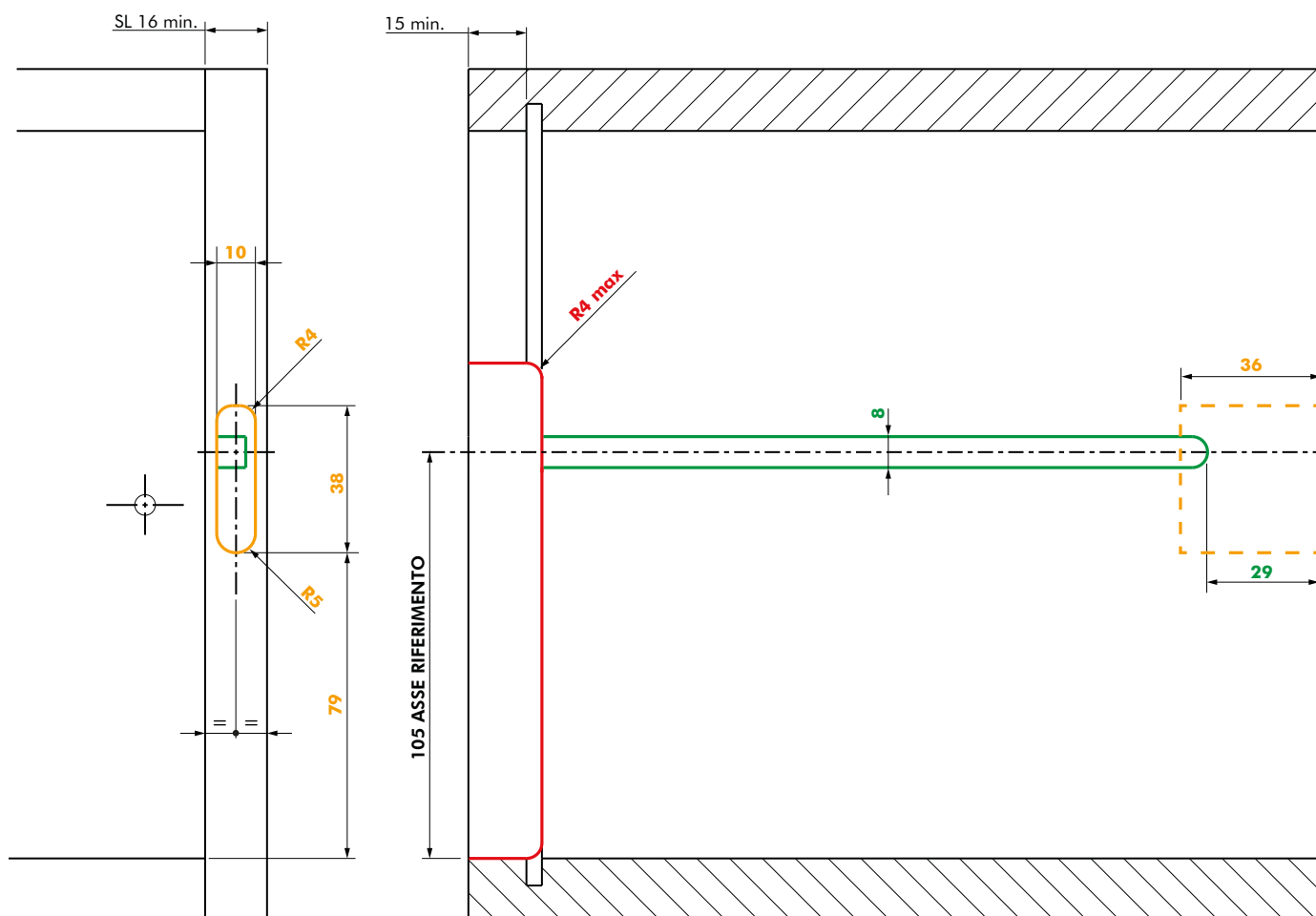

■ Fresata interna ■ Fresata frontale ■ Fresata posteriore

FORATURE

Lavorazioni sul fianco e schiena

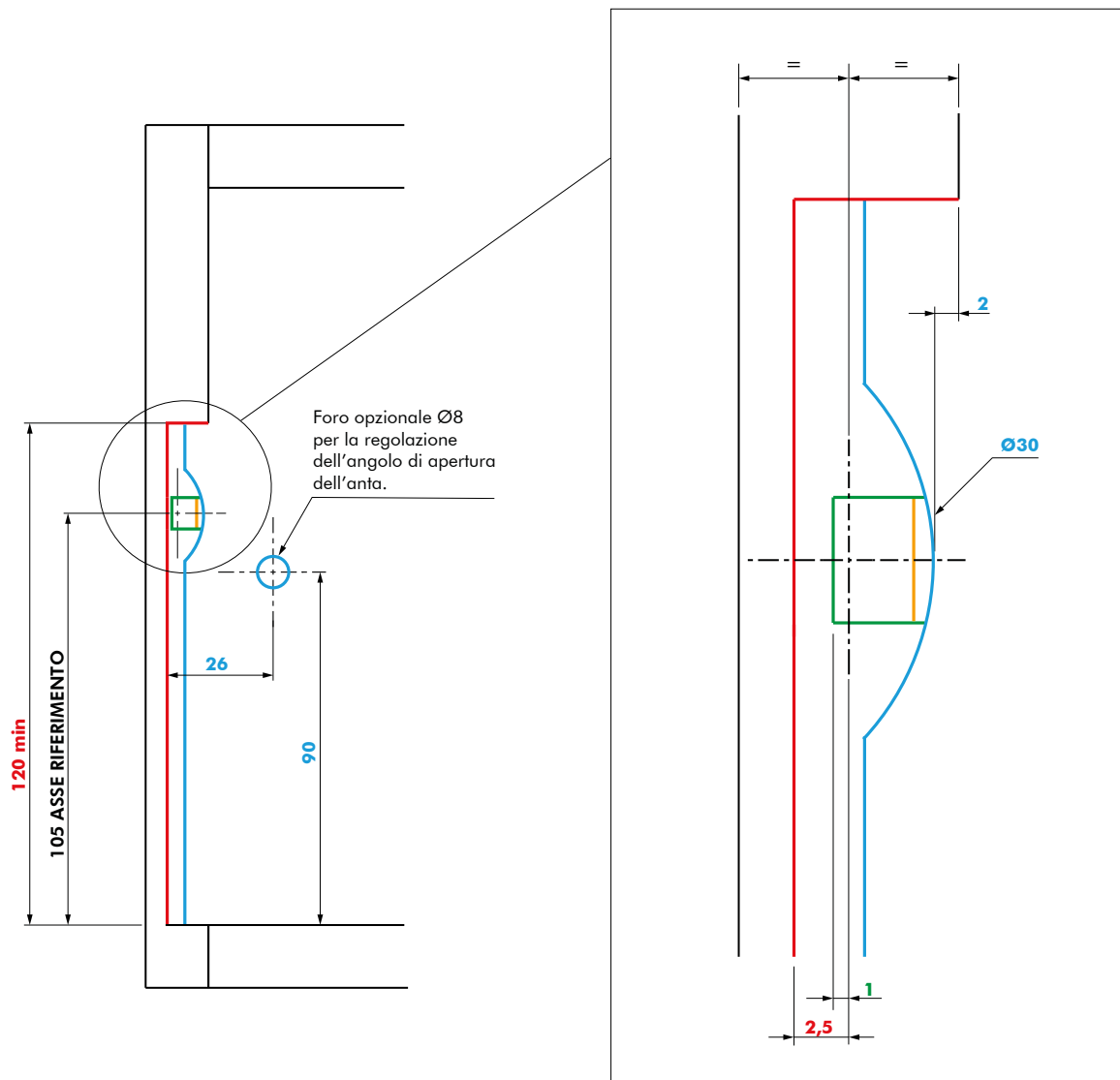

■ Fresata interna
 ■ Fresata posteriore
 ■ Lavorazione schiena
 ■ Fresata frontale

FORATURE

Lavorazioni sull'anta

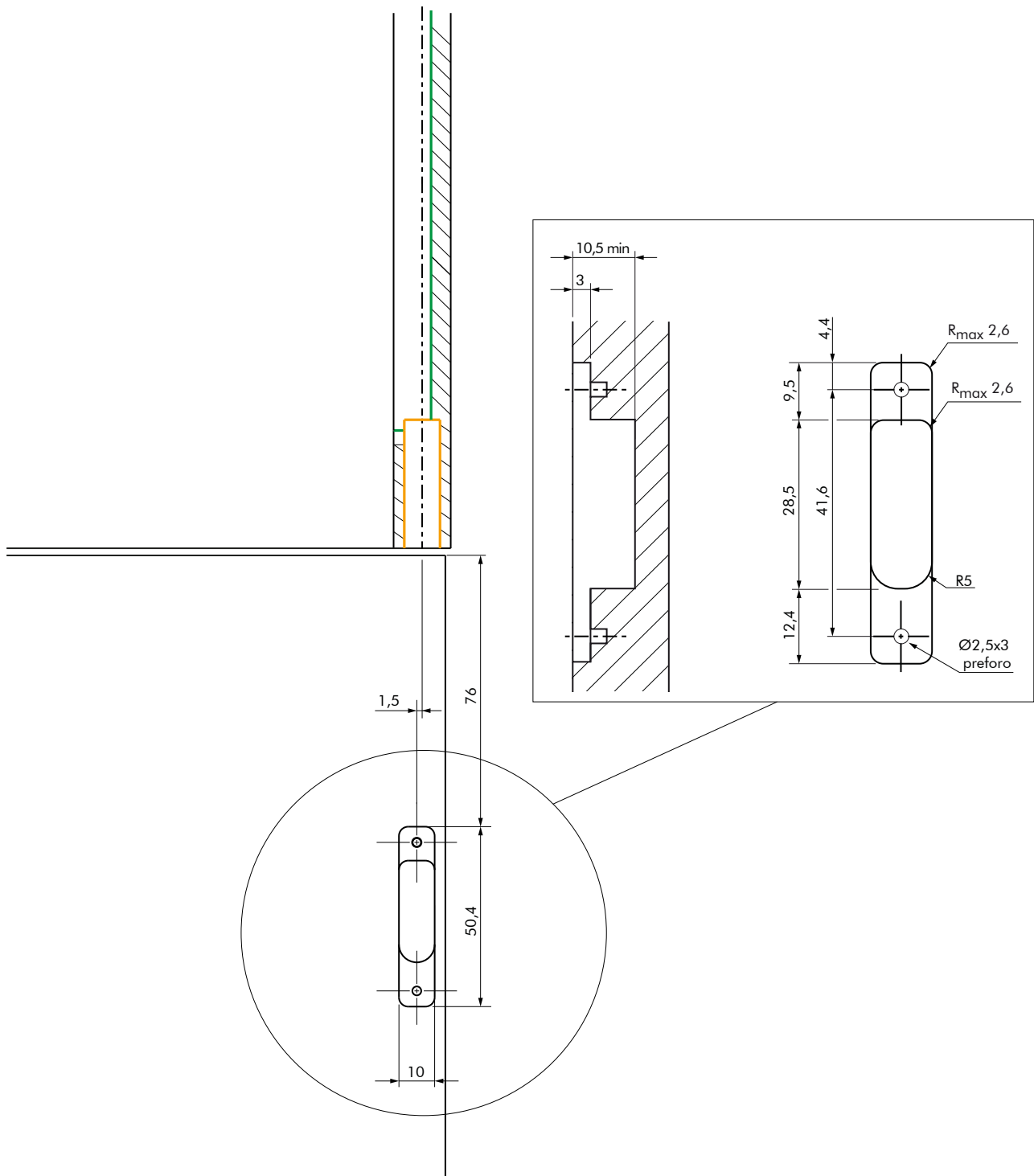

■ Fresata interna ■ Fresata frontale

TAGLIO CORDINO

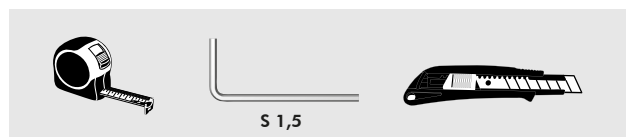
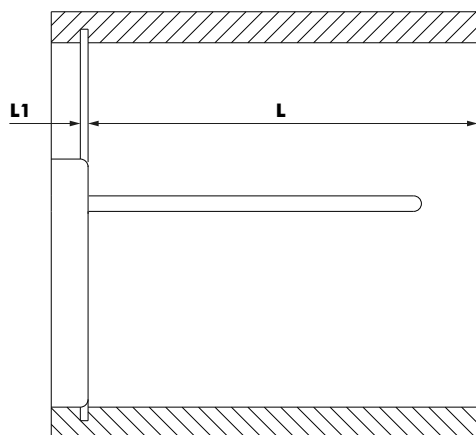

 Per ottenere l'esatta lunghezza, è necessario stendere il cordino.

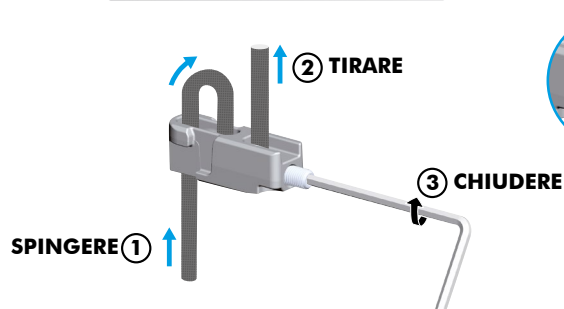
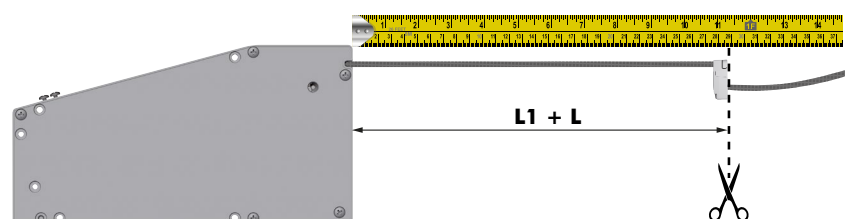

IMPORTANTE:
Prima di tagliare il cordino è necessario chiudere forte il grano.

INSTALLAZIONE

STEP 1 - Posizionare del biadesivo sulla parte posteriore del meccanismo

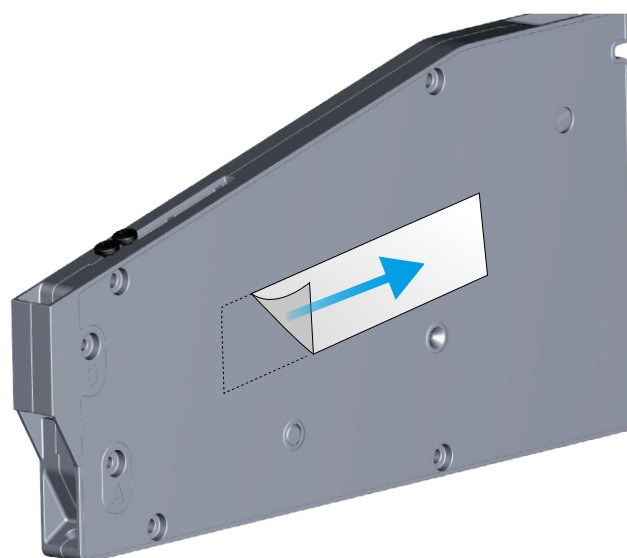

STEP 2 - Passaggio cavo

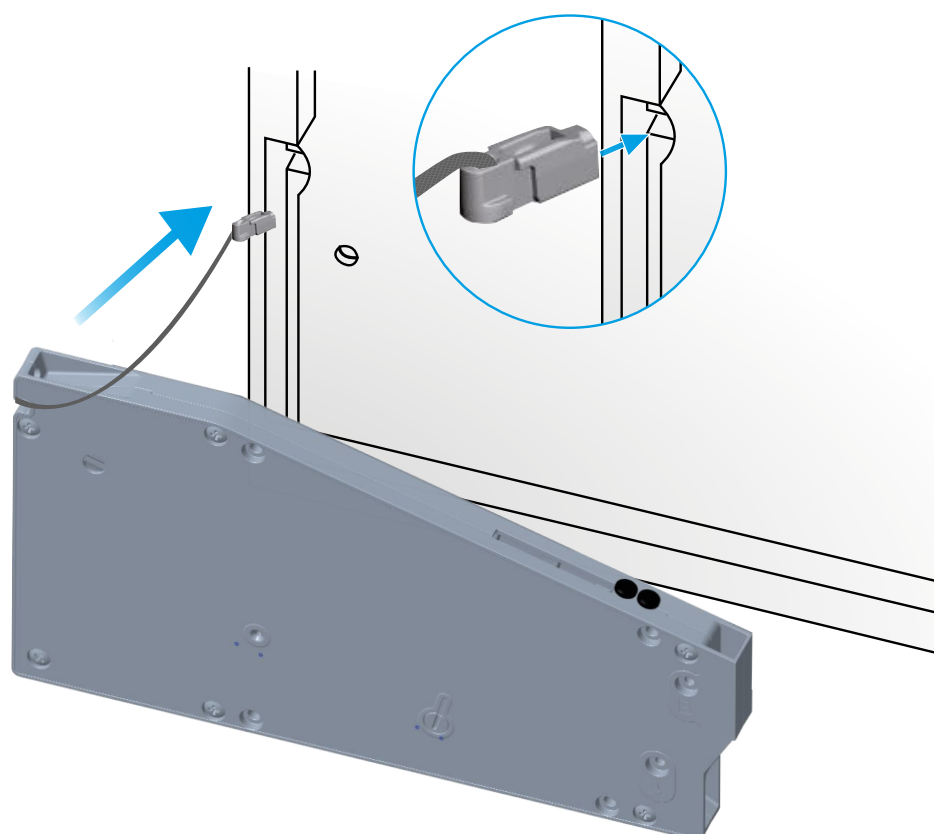

STEP 3 - Fissaggio vite

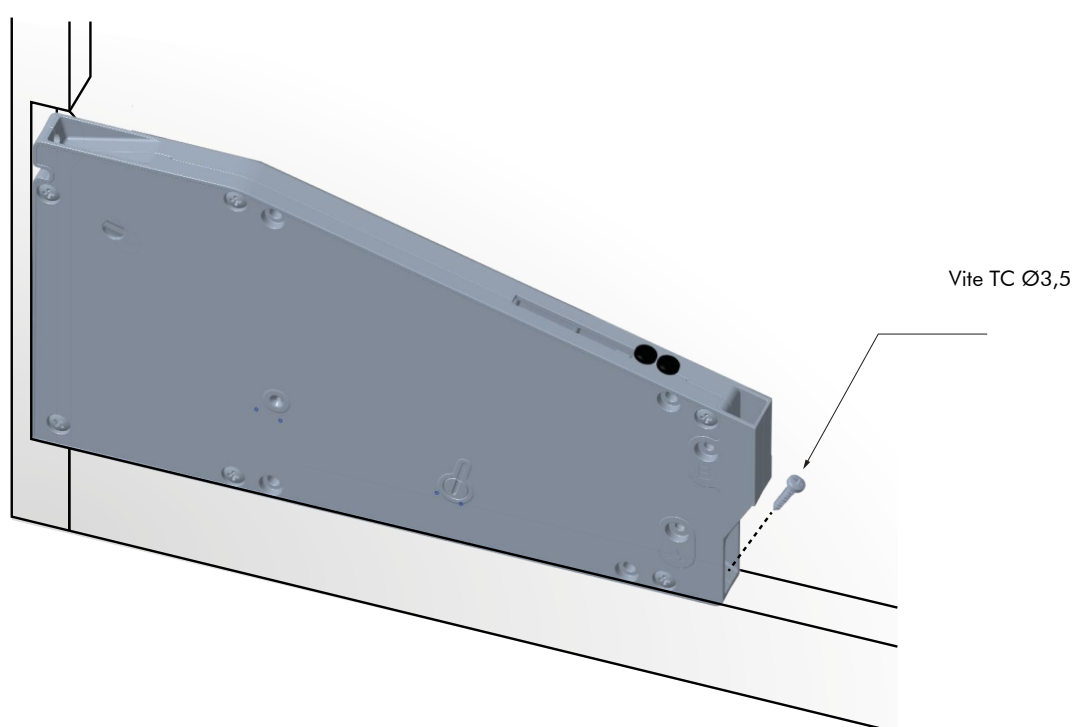

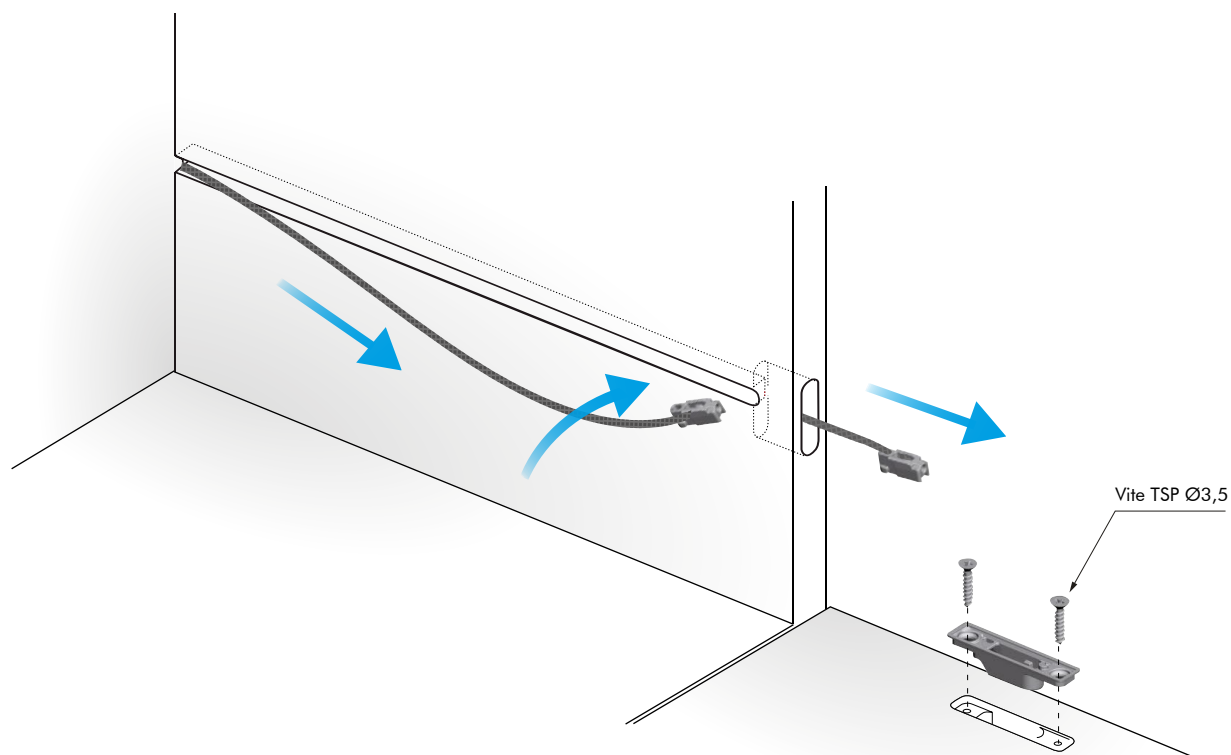

STEP 4 - Inserimento cavo

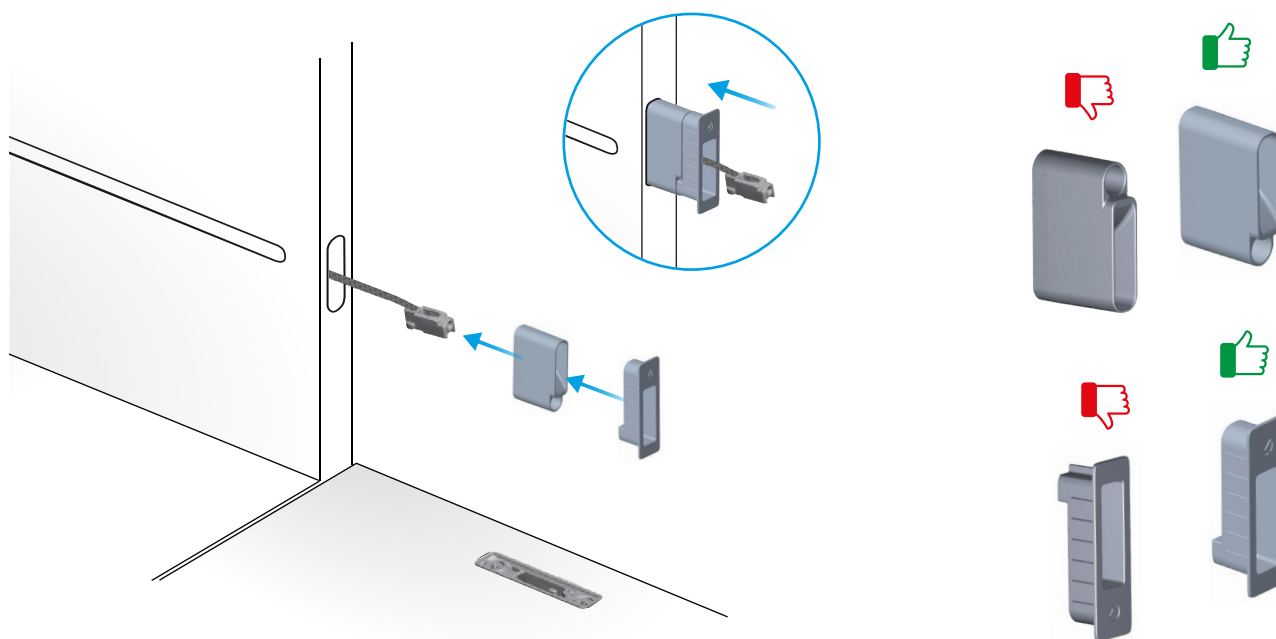

STEP 5 - Inserimento degli elementi frontali

 Inserire fino in battuta.



 Prima di posizionare gli inserti nella fresata si raccomanda di verificarne il corretto verso di inserimento.

STEP 6 - Aggancio cavo all'anta

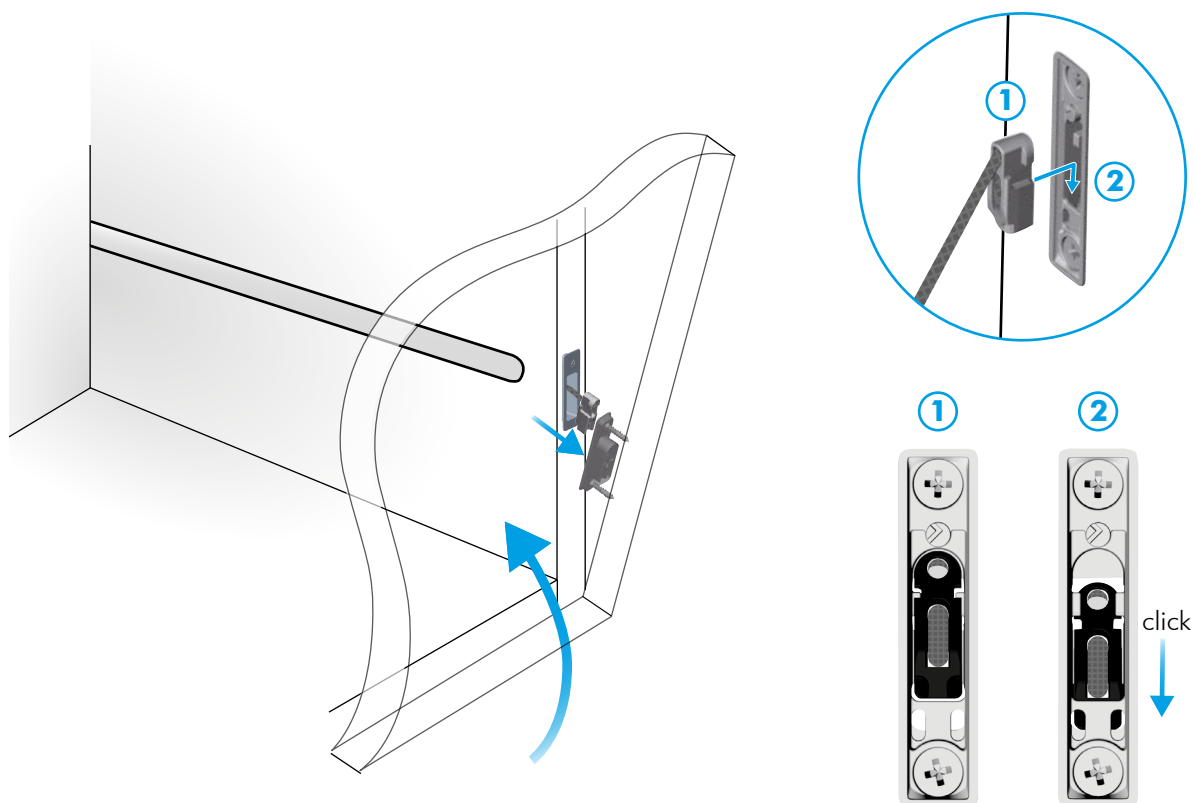

STEP 7 - Taglio della cover

Caso A se $L \leq 527$

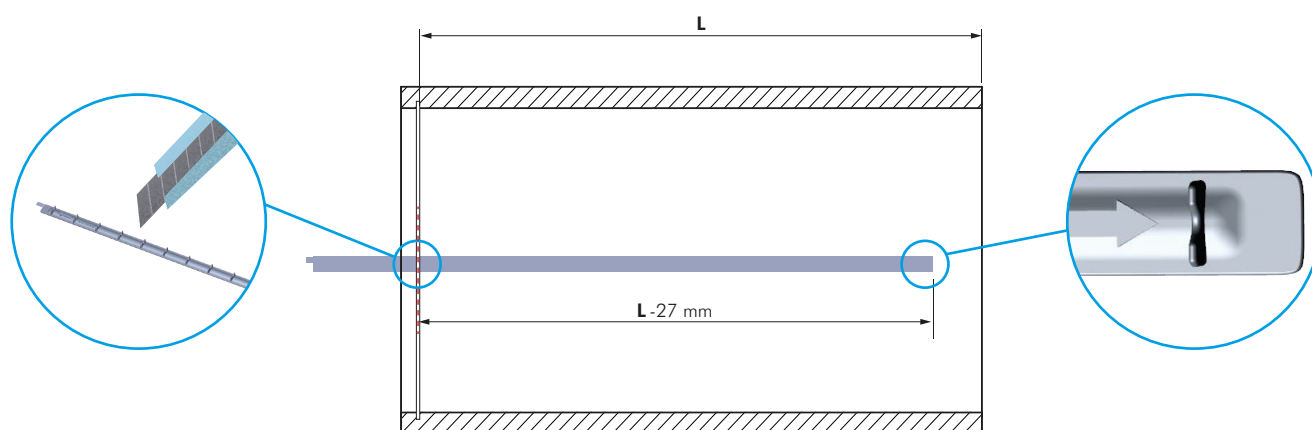

Caso B se $L > 527$

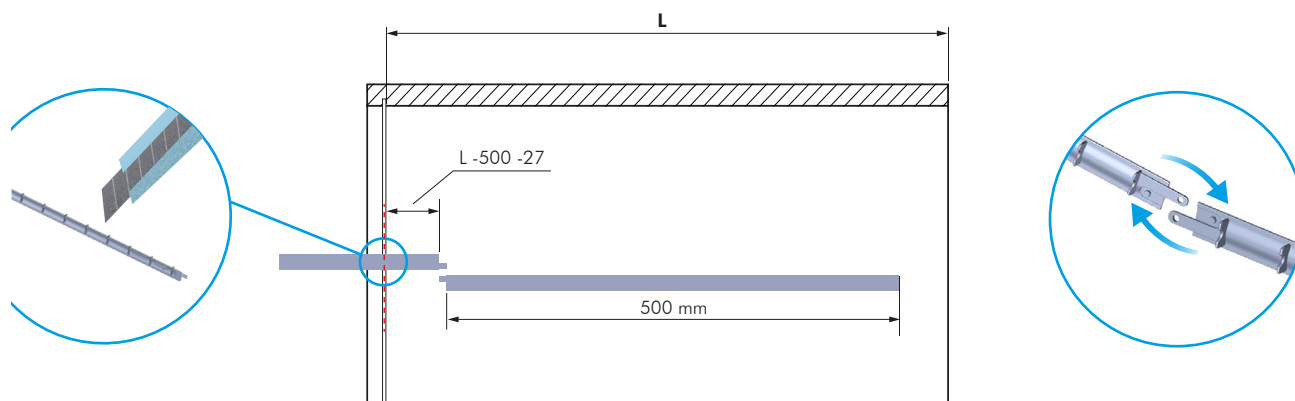

STEP 8 - Inserimento delle cover

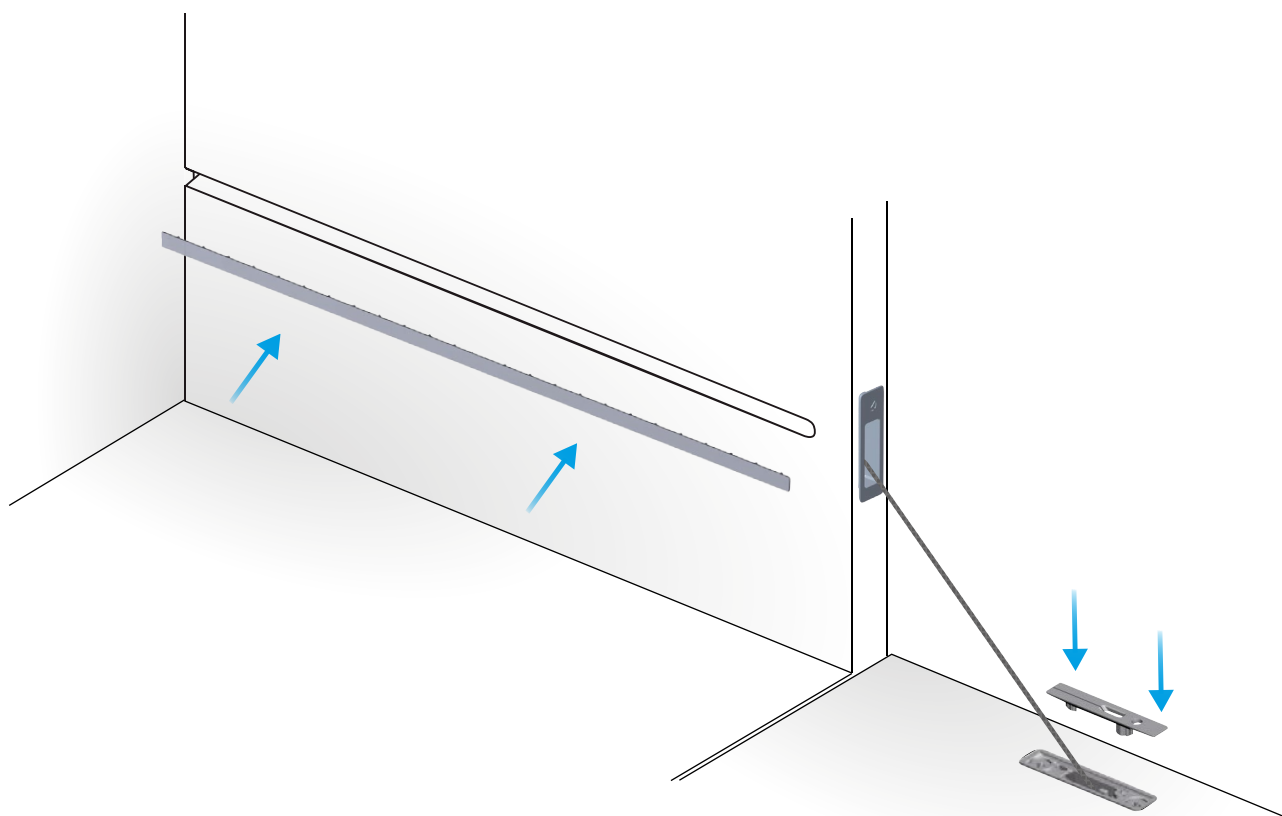

STEP 9 - Regolazione anta

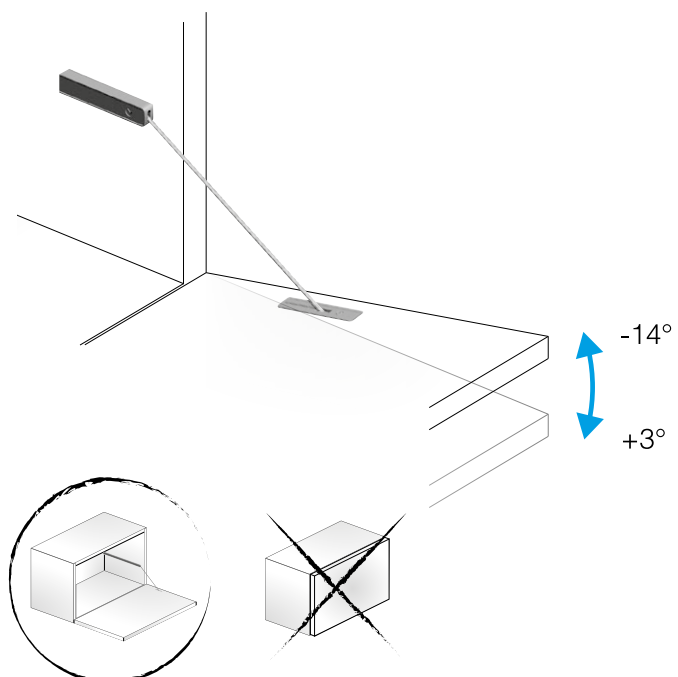
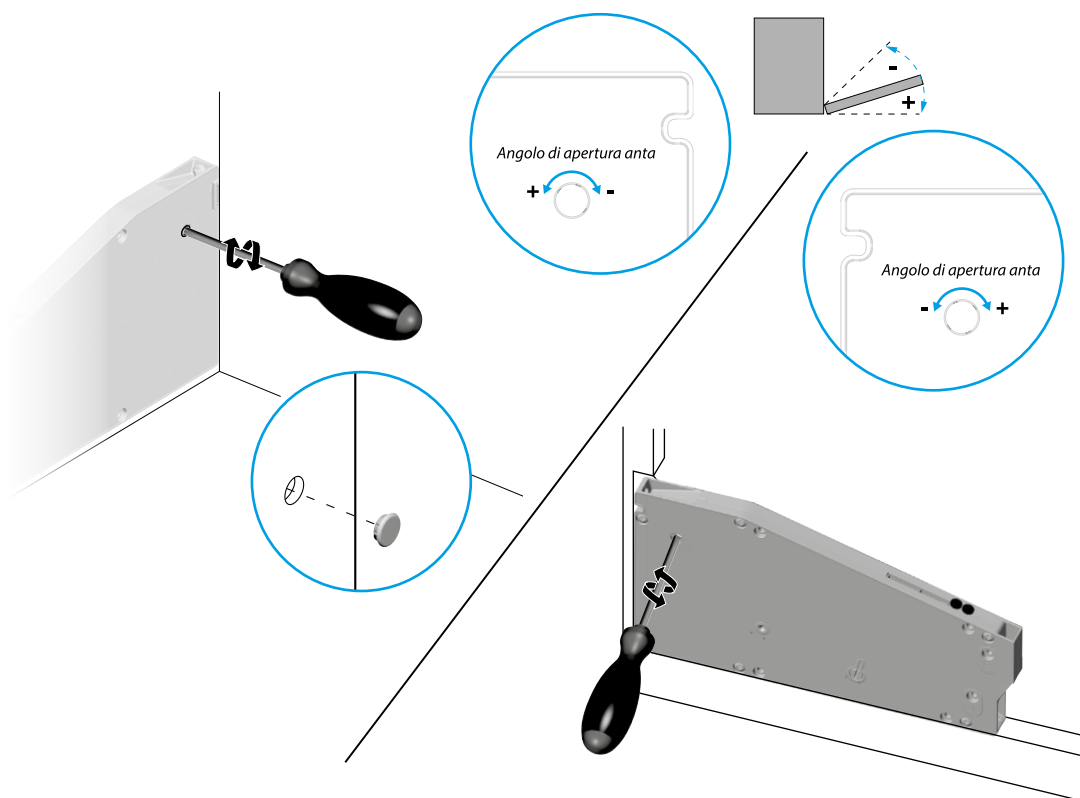

SETTAGGI

La modifica dei settaggi di forza avviene direttamente nel meccanismo smontato oppure nel meccanismo montato assicurandosi che l'anta sia chiusa.

Prima di modificare il settaggio, verificare che il cursore sia posizionato a fine corsa a ridosso delle viti. In caso contrario portarlo nella posizione indicata aiutandosi con un cacciavite.

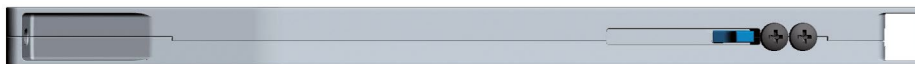

La modifica dei settaggi di forza avviene direttamente nel meccanismo posizionando le apposite viti nelle opportune sedi identificate.

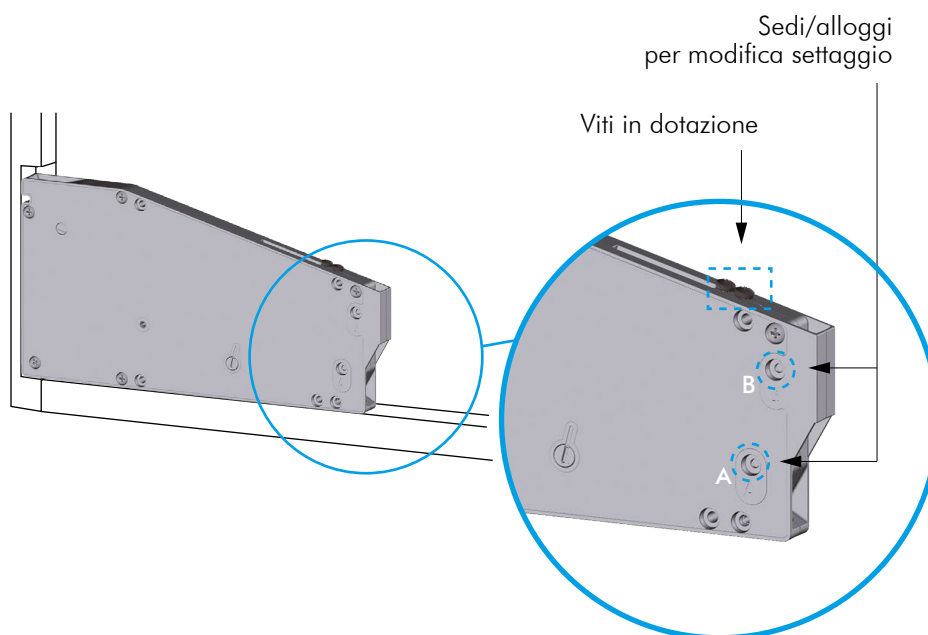

Prima di procedere assicurarsi che:

1) l'anta sia completamente chiusa

2) il cursore sia posizionato a fine corsa

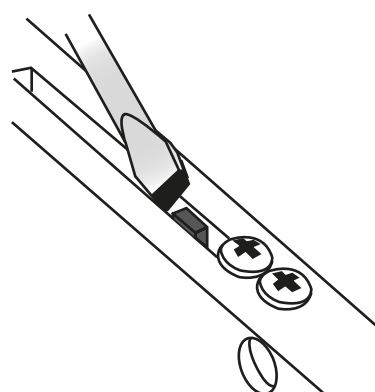
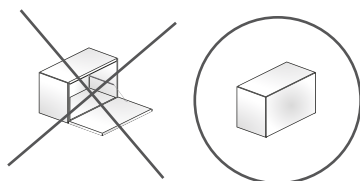

SENZA SETTAGGIO

SETTAGGIO "A"

SETTAGGIO "B"

SETTAGGIO "A+B"

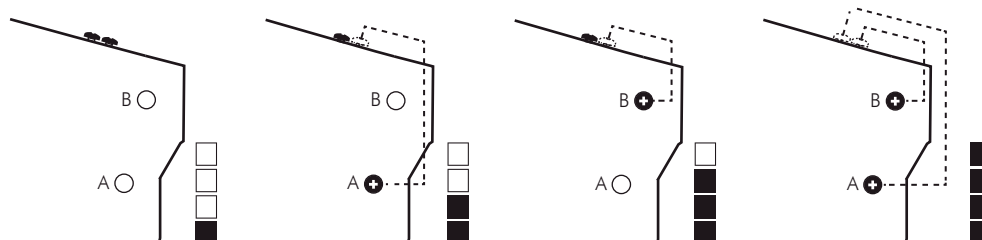

Installazione singola con 1 Kiaro Skin

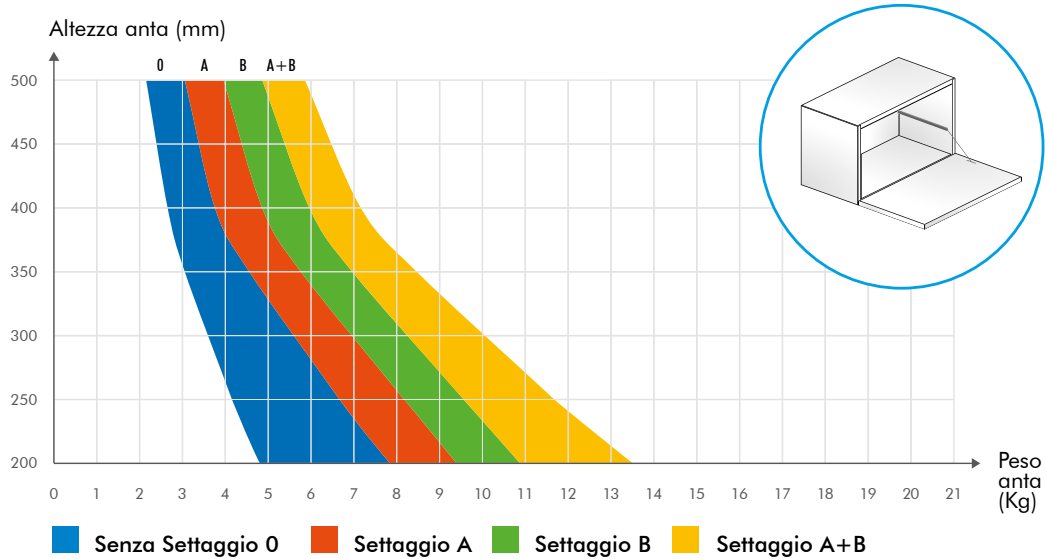

Installazione doppia con 2 Kiaro Skin

