

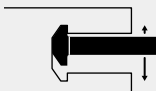

Zeta P2 a batteria

La potente fresatrice P-System senza filo per una lavorazione libera

Caratteristiche

		
Assemblaggio rapido	Movimento automatico	Lavorazione libera senza filo

La Zeta P2 a batteria è la fresatrice che permette di realizzare scanalature profilate ancora più rapidamente, per il montaggio delle relative giunzioni P-System. In pochi secondi mette a punto la fresata profilata P-System e grazie alla batteria in dotazione garantisce un utilizzo ancora più flessibile. Il rilevatore di profondità integrato si attiva automaticamente una volta raggiunta la massima profondità di fresatura ed esegue l'oscillazione necessaria a realizzare la scanalatura P-System. Elementi di giunzione con funzioni e dimensioni diverse possono essere inseriti nella scanalatura P-System anche senza l'uso di un attrezzo ed essere bloccati velocemente con un incastro perfetto.



Articolo



Fresatrice a batteria Zeta P2, DP (Diamante) Art.No.
 In Systainer, senza batterie, senza caricatore **101800DESD**
 In Systainer, incl. 2 batterie e caricatore, **101801DESD**
 spina tipo C Euro



Dotazione

Fresatrice a batteria Zeta P2, DP (Diamante), 2 batterie 18 V, LiHD 4.0 Ah*, caricabatterie ASC 55*, dima di foratura P-System incl. punta, raccordo d'aspirazione Ø 36 mm, piastra da 2 e 4 mm, sacchetto per la polvere, utensili di servizio, squadretta d'appoggio

* Incluso solo nell'art.No. 101801DESD

www.lamello.com

Provate dal vivo la Zeta P2 a batteria e ottenete informazioni complete sul prodotto!



Funzione

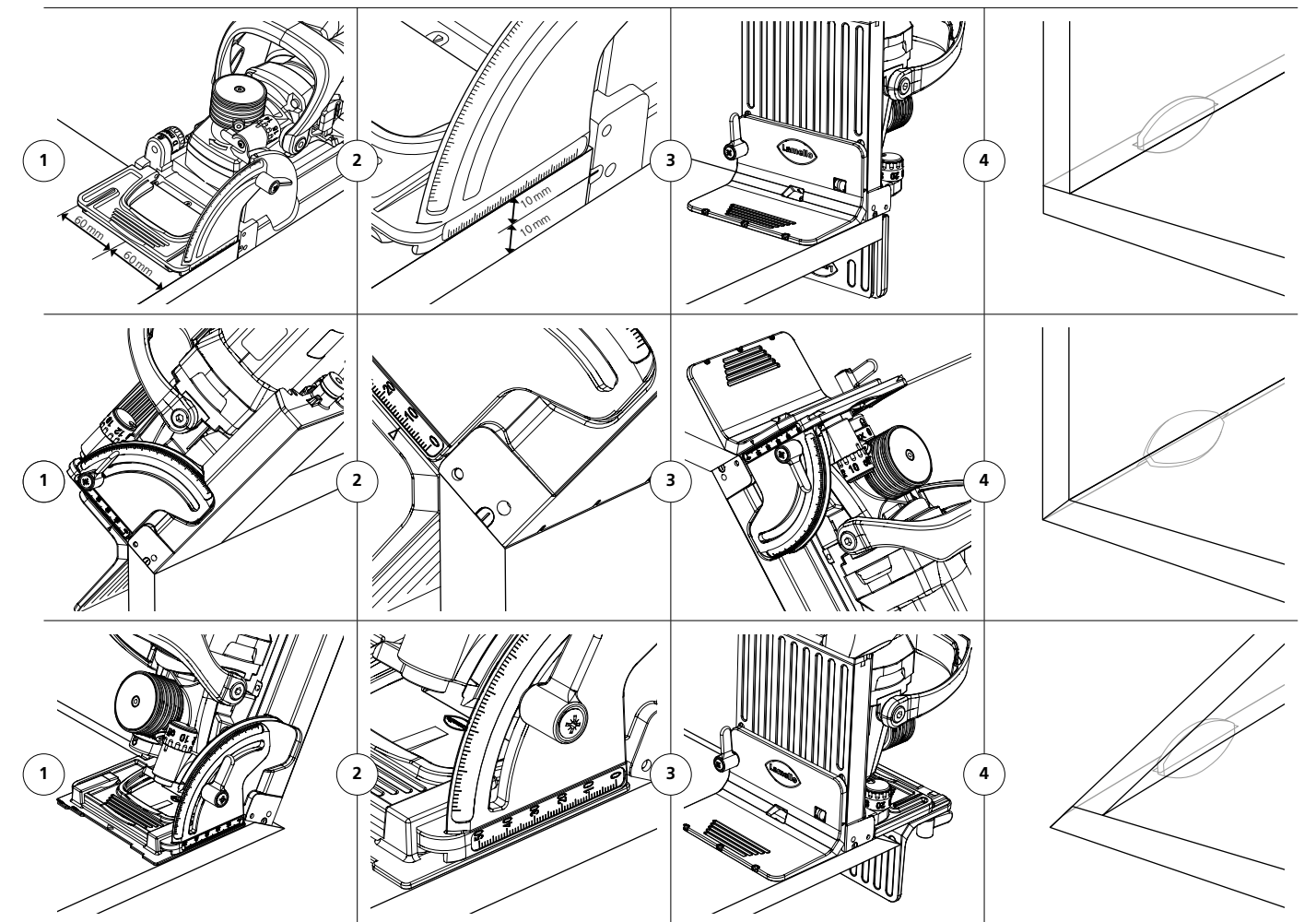

Dati tecnici

Potenza della batteria	18 V	Larghezza della fresata	7/10 mm
Giri	9000 min ⁻¹	Profondità max della fresata	20 mm
Fresa P-System	Ø 100.4 x 7 x 22 mm	Peso	3.7 kg incl. batteria

Zeta P2

La fresatrice che ti permette di differenziare i tuoi prodotti e risparmiare tempo quotidianamente



Caratteristiche

Assemblaggio rapido	Movimento automatico	Regolazione versatile dell'angolazione

Zeta P2 è la fresatrice con cui effettuare le scanalature adatte agli elementi di giunzione P-System e consente di realizzare in pochi secondi una fresata a filo. Il meccanismo di lavorazione verticale integrato si attiva automaticamente una volta raggiunta la massima profondità di fresatura, mentre la fresa esegue un movimento laterale per creare la scanalatura per le giunzioni P-System. Ora è possibile inserire nella scanalatura per P-System tutti gli elementi di giunzione, con funzioni e dimensioni diverse, in modo rapido e senza utensili.

Articolo



Zeta P2 con fresa P-System in HW (Widia) Art.No. **101403DES**
In Systainer³ M, spina tipo F Schuko

Zeta P2 con fresa P-System in DP (Diamante) Art.No. **101403DESD**
In Systainer³ M, spina tipo F Schuko



Dotazione

Zeta P2, fresa P-System, battuta angolare, raccordo d'aspirazione Ø 36 mm, disco per angoli, piastra 2 e 4 mm, set di utensili, dima di foratura Clamex P incl. punta

Funzione

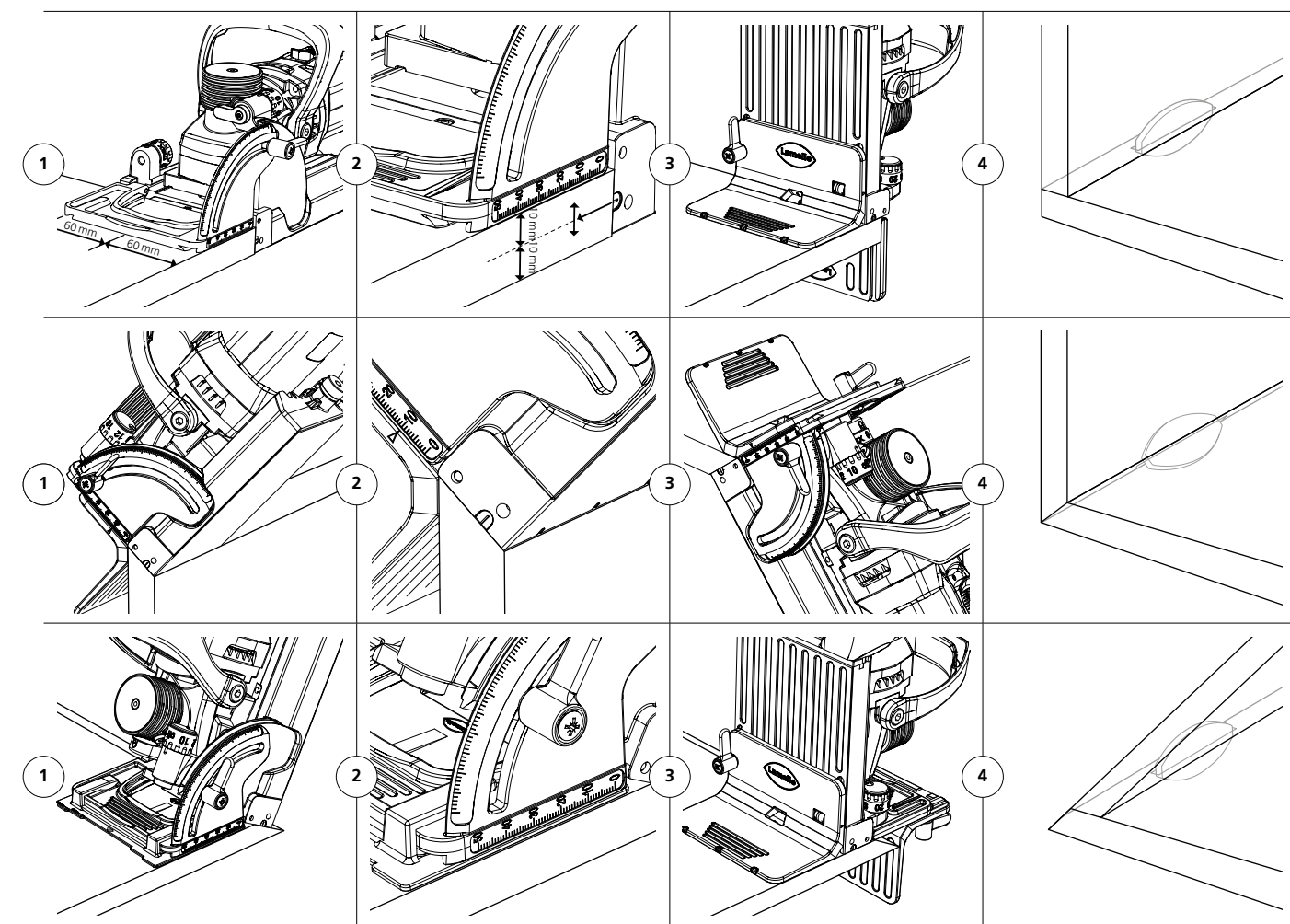

Dati tecnici

Potenza/Versione	1 050 W/230 V 800 W/120 V	Denti	Z3
Giri	9 000 min ⁻¹	Profondità fresata max.	20 mm
Fresa P-System	HW: Ø 100.9 × 7 × Ø 22 mm DP: Ø 100.4 × 7 × Ø 22 mm	Peso	3.7 kg

www.lamello.com

Provate dal vivo la Zeta P2 e ottenete informazioni complete sul prodotto!