

I DIME DI FORATURA IN SCALA 1:1 (DIMENSIONI IN mm)
GB DRILLING TEMPLATES IN SCALE 1:1 (DIMENSIONS IN mm)

F GABARIT ADHESIF DE PERÇAGE A L'ECHELLE 1:1 (DIMENSIONS EN mm)
E PLANTILLAS DE PERFORACIÓN EN ESCALA 1:1 (DIMENSIONES EN mm)

I ATTENZIONE : RITAGLIARE LE DIME DI FORATURA IN QUESTA PAGINA SOLO DOPO AVER LETTO LE ISTRUZIONI DI MONTAGGIO NELLE PAGINE PRECEDENTI
GB ATTENTION : CUT THE TEMPLATES IN THIS PAGE ONCE YOU HAVE READ THE INSTRUCTIONS IN THE PREVIOUS PAGES
F ATTENTION : COUPER LES GABARITS DE PERÇAGE DE CETTE PAGE UNIQUEMENT APRES AVOIR LU LES INSTRUCTIONS D'INSTALLATION DANS LES PAGES PRECEDENTES
E CUIDADO : CORTAR LAS PLANTILLAS EN ESTA PÁGINA SÓLO TRAS HABER LEÍDO LAS INSTRUCCIONES DE MONTAJE EN LAS PÁGINAS ANTERIORES

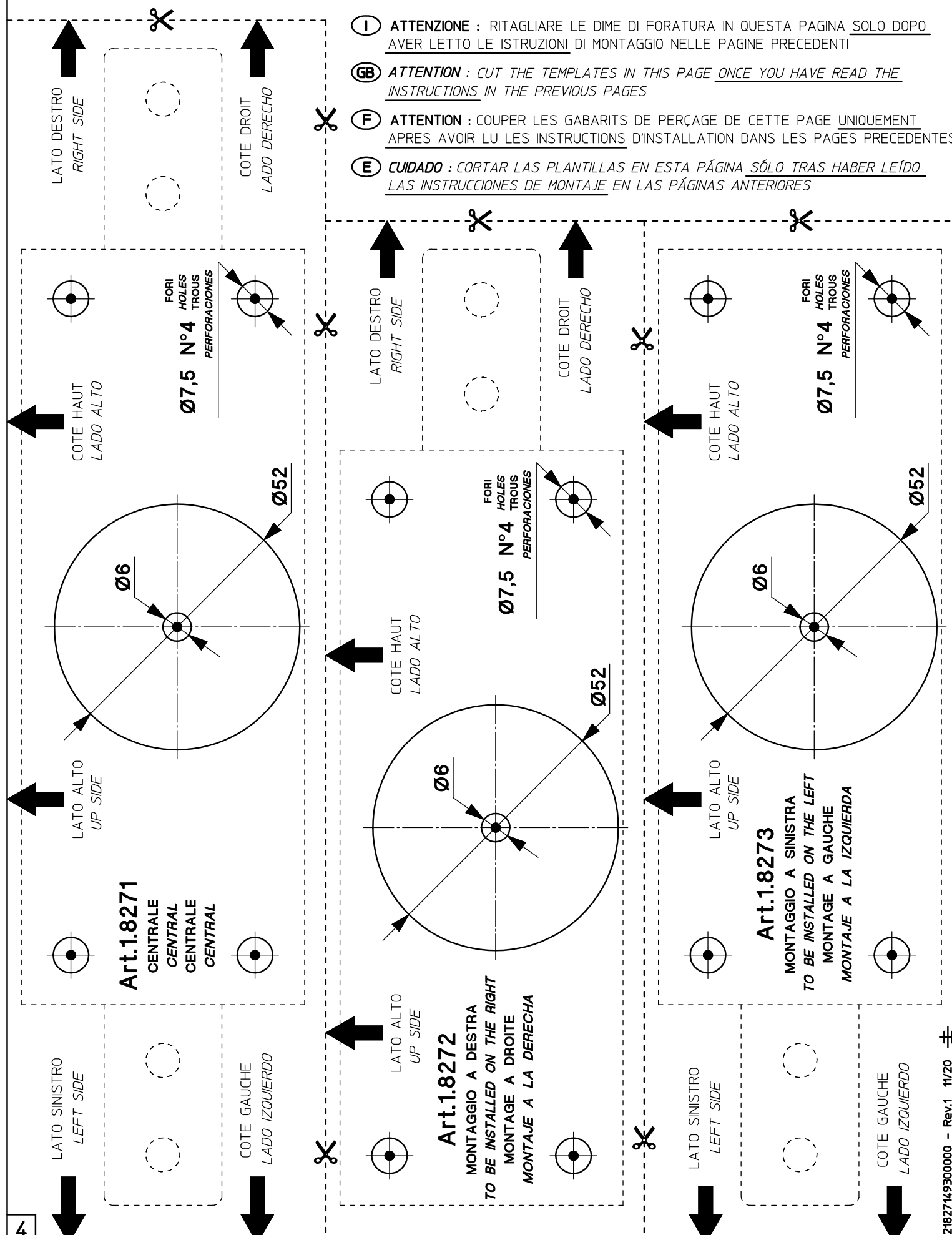

Viro
 Certified Quality System UNI EN ISO 9001
 VIRO S.p.A.

I SERRATURE CORAZZATE PER SERRANDA Serie 1.8270
GB ARMoured LOCKS FOR SHUTTERS Series 1.8270
F SERRURES BLINDEES POUR RIDEAU Serie 1.8270
E CERRADURAS ACORAZADAS PARA CORTINA Serie 1.8270

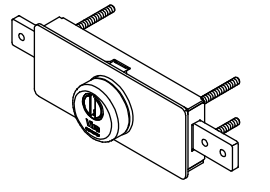

I COMPONENTI DELLA SERRATURA (DIMENSIONI IN mm)
GB LOCKS COMPONENT PARTS (DIMENSIONS IN mm)
F COMPOSANTS DE LA SERRURE (DIMENSIONS EN mm)
E COMPONENTES DE LA CERRADURA (DIMENSIONES EN mm)

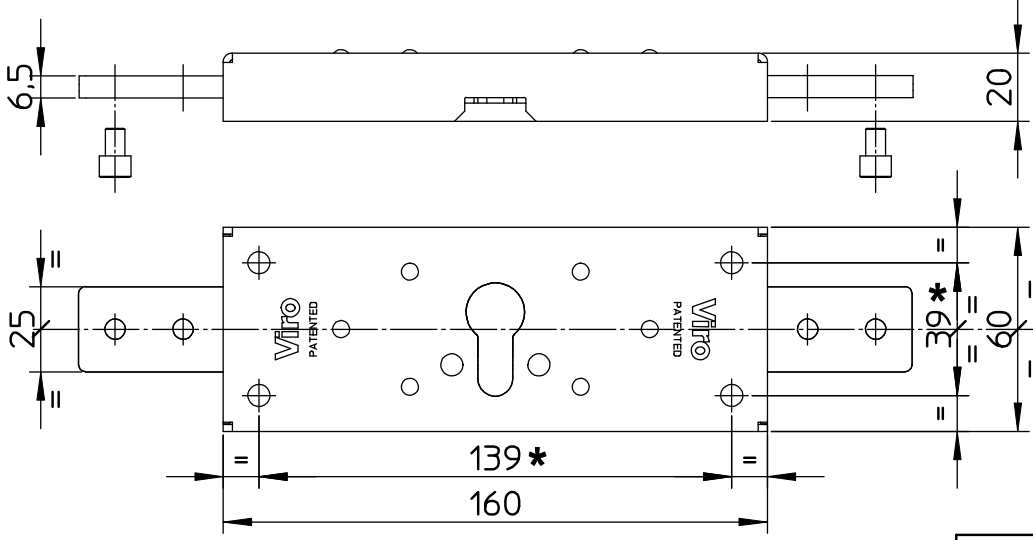

I INTERASSI COMUNI AI PRODOTTI PIU' DIFFUSI SUL MERCATO
GB CENTRE DISTANCES COMMON TO MOST POPULAR PRODUCTS IN THE MARKET
F ENTRAXES DES TROUS COMMUNS AUX PRODUITS LE PLUS PRESENTS SUR LE MARCHE
E DISTANCIA ENTRE EJES COMO EN LOS PRODUCTOS MÁS VENDIDOS

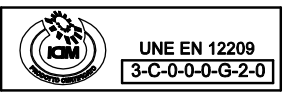

TEMPERATURA DI FUNZIONAMENTO
 OPERATING TEMPERATURE
 TEMPERATURE DE FONCTIONNEMENT
 TEMPERATURA DE FUNCIONAMIENTO
-10/+60°C

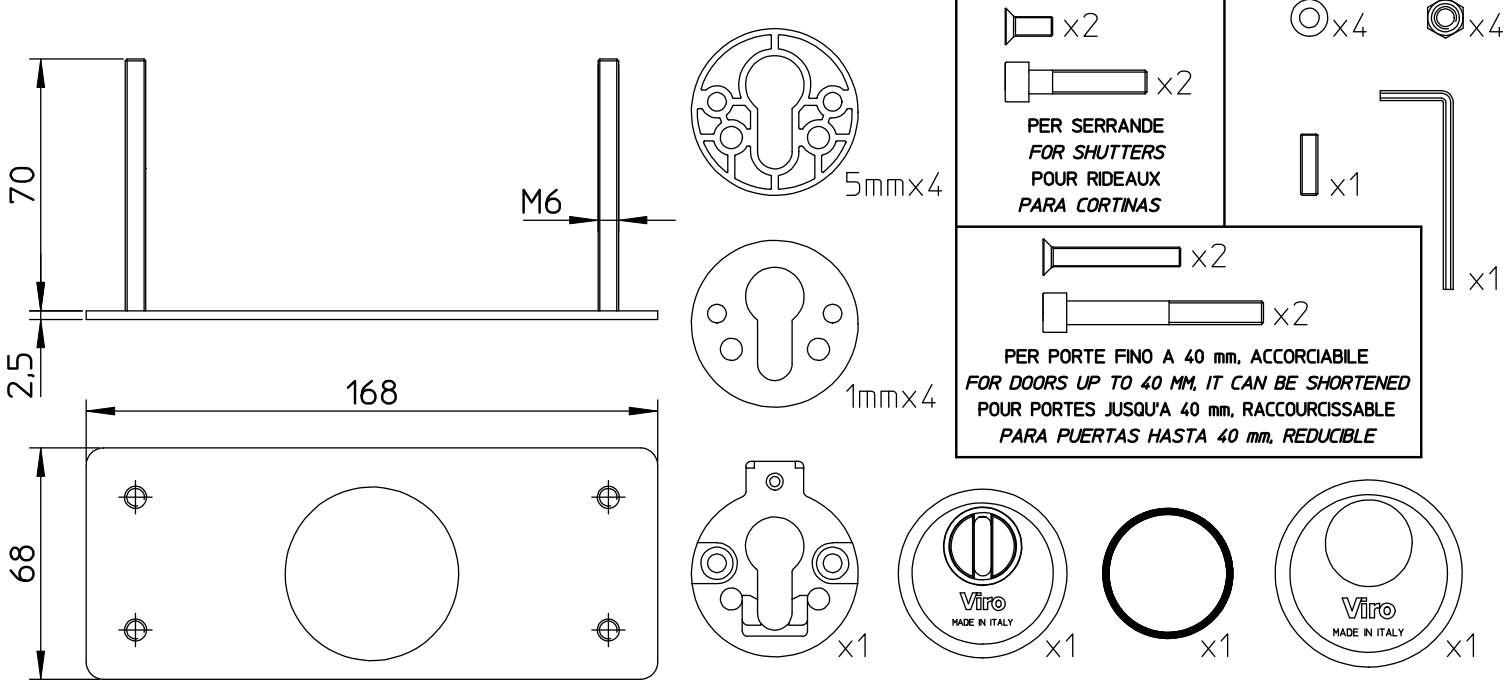

I SCELTA DEL CILINDRO (DIMENSIONI IN mm)
GB CHOOSING OF CYLINDER (DIMENSIONS IN mm)
F CHOIX DU CYLINDRE (DIMENSIONS EN mm)
E SELECCIÓN DEL CILINDRO (DIMENSIONES EN mm)

I E' POSSIBILE UTILIZZARE UN QUALSIASI CILINDRO DA INFILARE A PROFILO EUROPEO CON NOTTOLINO DIN O UNIVERSALE
GB IT IS POSSIBLE TO USE ANY EUROPEAN PROFILE CYLINDER WITH DIN OR UNIVERSAL CAM
F CETTE SERRURE EST COMPATIBLE AVEC TOUS LES CYLINDRES A PROFIL EUROPEEN AVEC PANNETON DIN OU UNIVERSEL
E ES POSIBLE UTILIZAR CUALQUIER CILINDRO DE PERFIL EUROPEO Y LEVA DIN O UNIVERSAL

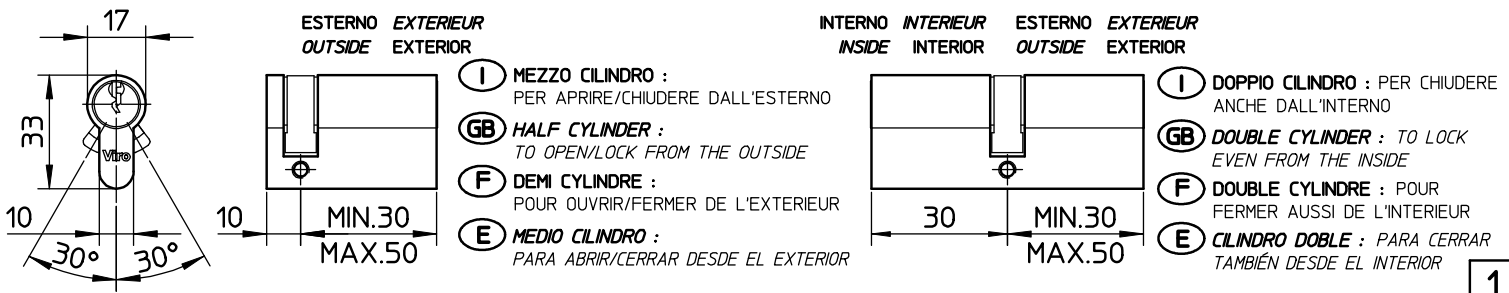

I ASSEMBLAGGIO DELLA SERRATURA
GB LOCK ASSEMBLY

F ASSEMBLAGE DE LA SERRURE
E MONTAJE DE LA CERRADURA

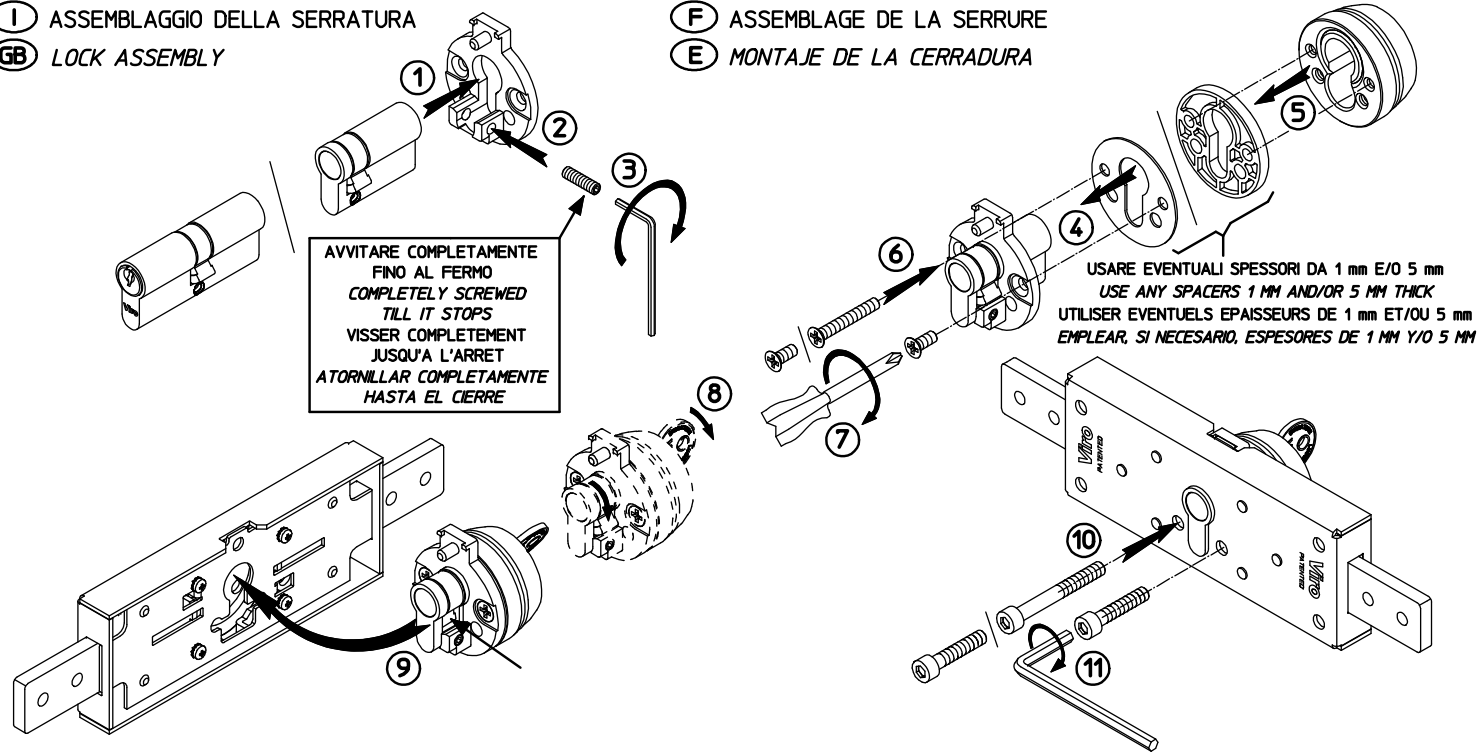

I INSTALLAZIONE SU SERRANDA
GB INSTALLATION ON THE SHUTTER

F INSTALLATION SUR RIDEAU
E INSTALACIÓN EN LA CORTINA

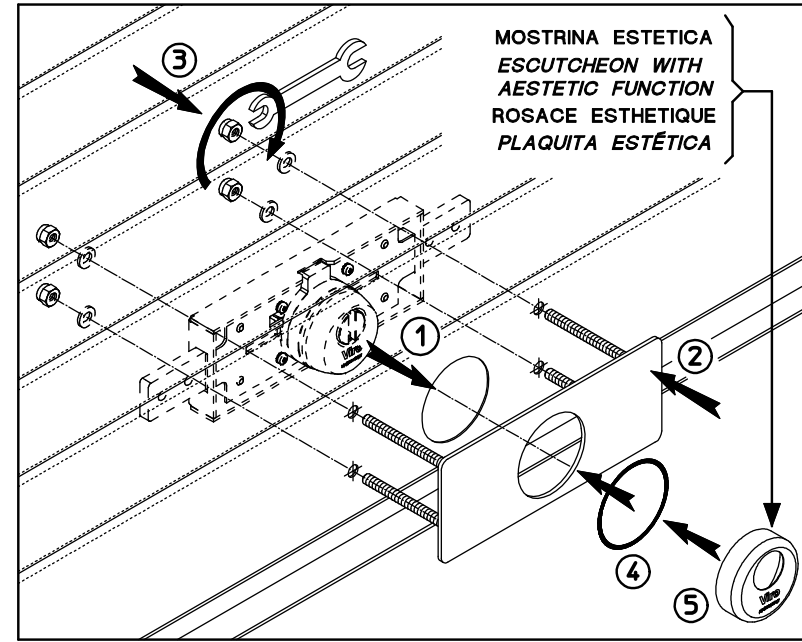

I PER FISSARE LE ASTE CATENACCIO (OPTIONAL ART. 8217.0028) UTILIZZARE I PIOLINI IN DOTAZIONE DA RIVETTARE, OPPURE FILETTARE I FORI DEL CATENACCIO PER FERMARE LE ASTE CON VITI

GB USE THE SUPPLIED PINS TO BE RIVETED TO FIX THE DEAD-BOLTS (ON REQUEST ITEM 8217.0028) OR THREAD THE DEADBOLTS HOLES TO STOP THE BARS WITH SCREWS

F POUR FIXER LES TIGES PÊNES DORMANTS (FACULTATIF ART. 8217.0028) UTILISER LES SUPPORTS A RIVETER FOURNIS EN DOTATION, OU BIEN FILETER LES TROUS DU PÊNE DORMANT POUR BLOQUER LES TIGES AVEC LES VIS

E PARA FIJAR LOS VÁSTAGOS DE CIERRE (OPCIONALES ART. 8217.0028) UTILIZAR LOS REMACHES EN DOTACIÓN POR REMACHAR, SI NO ROSCAR LAS PERFORACIONES DEL CERROJO PARA DETENER LOS VÁSTAGOS CON TORNILLOS

I ESECUZIONE DELLA FORATURA SU SERRANDA CON DIMA (CHE SI TROVA A PAGINA 4)
GB DRILLING ON THE SHUTTER BY USING THE TEMPLATE (SEE PAGE 4)

F EXECUTION DE PERÇAGE SUR RIDEAU AVEC GABARIT (QUI SE TROUVE A PAGE 4)
E EJECUCIÓN DE LA PERFORACIÓN EN LA CORTINA CON PLANTILLA (QUE SE ENCUENTRA EN LA PÁGINA 4)

I SCEGLIERE LA POSIZIONE PIU' IDONEA PER L'INSTALLAZIONE VERIFICANDO SUL LATO ESTERNO DELLA SERRANDA L'INGOMBRO DELLA PIASTRA DI FISSAGGIO E SUL LATO INTERNO CHE LA CORSA CATENACCIO NON SIA OSTACOLATA DALLA FORMA DELLA SERRANDA O DELLE GUIDE LATERALI

GB CHOOSE THE IDEAL POSITION FOR INSTALLATION PAYING ATTENTION TO : ON THE OUTER SIDE OF THE SHUTTER TO THE DIMENSIONS OF THE FIXING PLATE AND ON THE INNER SIDE TO THE DEADBOLT PROJECTION, WHICH MUST BE NOT BLOCKED BY THE LOCK'S SHAPE OR BY THE SIDE GUIDES

F CHOISIR LA POSITION LA PLUS APPROPRIES POUR L'INSTALLATION EN VERIFIANT SUR LE COTE EXTERIEUR DU RIDEAU L'ENCOMBREMENT DE LA PLAQUE DE FIXATION ET SUR LE COTE INTERIEUR QUE LA COURSE DU PÊNE DORMANT NE SOIT PAS ENTRAVEE PAR LA FORME DU RIDEAU OU DES GUIDES LATERAUX

E ELEGIR LA POSICIÓN MÁS ADECUADA PARA LA INSTALACIÓN VERIFICANDO EN EL LADO EXTERIOR DE LA CORTINA EL ESPACIO OCUPADO POR LA PLACA DE FIJACIÓN Y EN EL LADO INTERIOR QUE EL RECORRIDO DEL CERROJO NO SEA OBSTACULIZADO POR LA FORMA DE LA CORTINA O POR LAS GUÍAS LATERALES

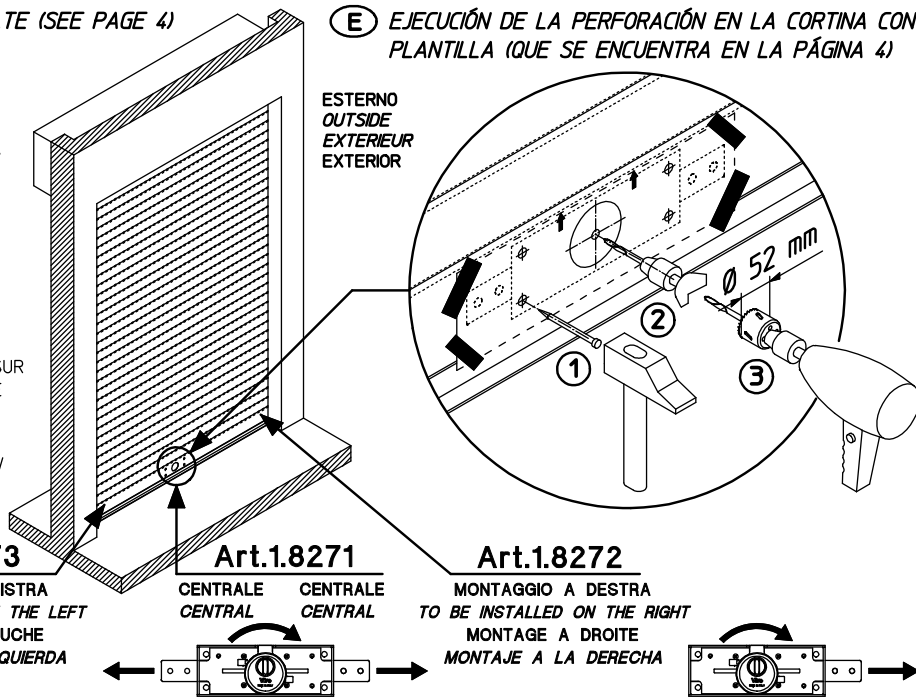

I INSTALLAZIONE VERTICALE SU PORTA
GB VERTICAL INSTALLATION ON THE DOOR

F INSTALLATION VERTICALE SUR PORTE
E INSTALACIÓN VERTICAL EN LA PUERTA

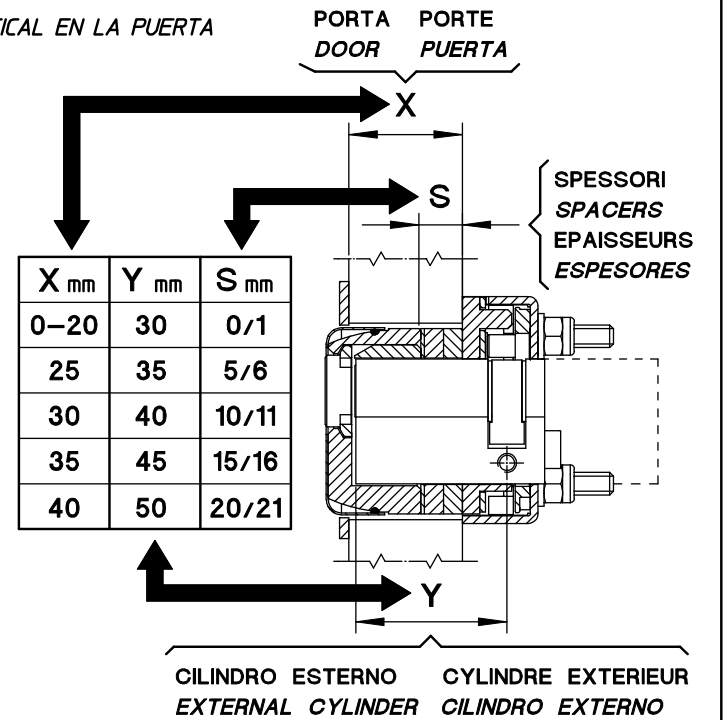
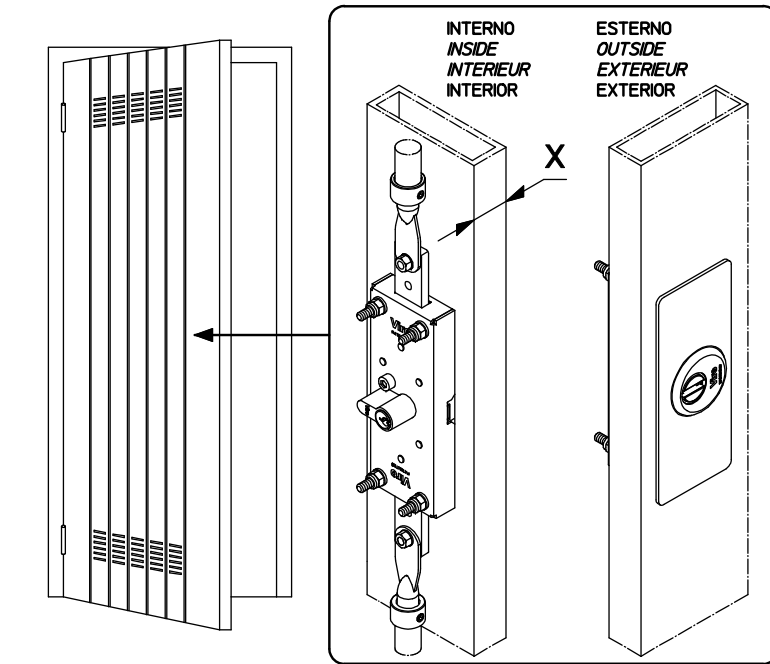

I DOPO LA FORATURA OCCORRE :
- STACCARE LA DIMA
- ELIMINARE EVENTUALI BAVE SPORGENTI SUL BORDO DEI FORI
- PULIRE ACCURATAMENTE LA SUPERFICIE
- APPLICARE UN PROTETTIVO ANTIRUGGINE SUL BORDO DEI FORI PER EVITARE LA FORMAZIONE DI OSSIDO

GB AFTER DRILLING IT IS NECESSARY :
- REMOVE THE TEMPLATE
- REMOVE ANY PROJECTING BURRS ON THE HOLES EDGE
- CLEAN THE SURFACE CAREFULLY
- APPLY A RUST PROTECTION ON THE HOLES TO PREVENT THE OXIDE FORMATION

F APRES LE PERÇAGE IL FAUT :
- ENLEVER LE GABARIT
- ELIMINER LES EVENTUELLES BAVURES SAILLANTES SUR LE BORD DES TROUS
- NETTOYER ATTENTIVEMENT LA SURFACE
- APPLIQUER UNE PROTECTION ANTI-ROUILLE SUR LES BORD DES TROUS POUR EVITER LA FORMATION D'OXYDE

E DESPUÉS DE LA PERFORACIÓN HAY QUE :
- DESPEGAR LA PLANTILLA
- ELIMINAR EVENTUALES REBABAS SALIENTES DEL BORDE DE LAS PERFORACIONES
- NETTOYER CON CUIDADO LA SUPERFICIE
- LIMPIAR CON CUIDADO LA SUPERFICIE EN LAS PERFORACIONES PARA EVITAR LA FORMACIÓN DE ÓXIDO

I PER SOSTITUIRE SERRATURE PREESISTENTI CON CILINDRO TONDO SI CONSIGLIA L'UTILIZZO DELL'ACCESSORIO GUIDA DI FORATURA (DISPONIBILE A RICHIESTA)

GB TO REPLACE PREEXISTING LOCKS WITH ROUND CYLINDER, THE USE OF A DRILLING GUIDE ACCESSORY IS RECOMMENDED (AVAILABLE ON REQUEST)

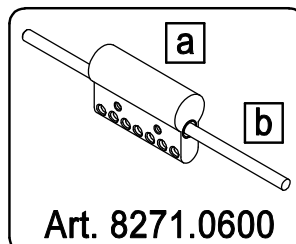

F POUR REMPLACER LES SERRURES PREEXISTANTES AVEC CYLINDRE ROND IL EST CONSEILLE L'UTILISATION DE L'ACCESSOIRE GUIDE DE PERÇAGE (DISPONIBILE SUR DEMANDE)

E PARA SUSTITUIR CERRADURAS PRE-EXISTENTES CON CILINDRO REDONDO SE ACONSEJA EL USO DEL ACCESORIO GUÍA DE PERFORACIÓN (DISPONIBILE BAJO PEDIDO)

