

# AVENTOS HS top

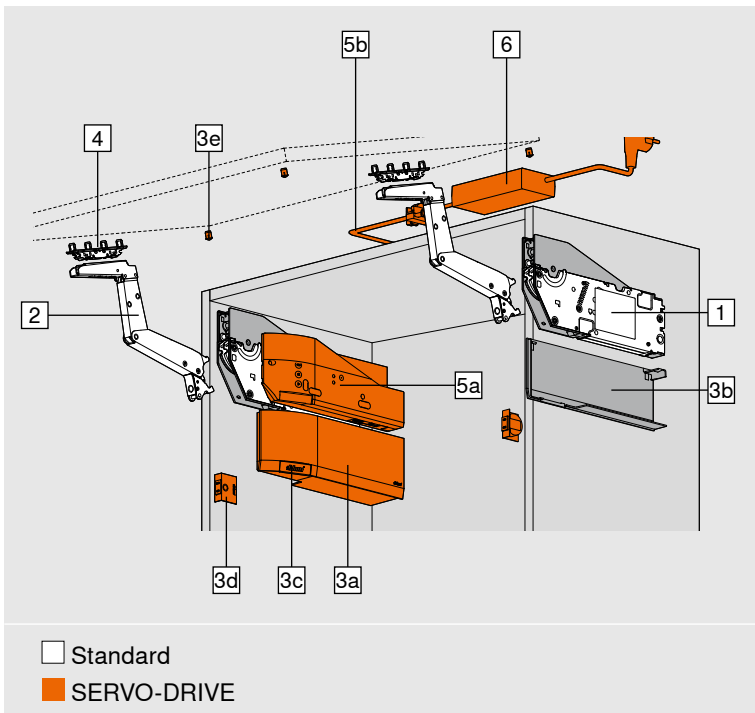



- Ideale per frontali monopezzo molto ampi
- Altezza corpo mobile 350–800 mm
- Larghezza corpo mobile fino a 1800 mm
- Profondità interna corpo mobile di almeno 264 mm
- Regolazione BLUMOTION integrata per una chiusura dolce e silenziosa
- Massima leggerezza e maneggevolezza
- Arresto progressivo
- Posizione fissa delle basi forza e dell'attacco per frontale
- Leve simmetriche
- Montaggio senza attrezzi
- Due tipi di montaggio della base forza
- Regolazione tridimensionale del frontale

### Informazioni per l'ordine

#### Avvertenza

In caso di aree sovrapposte si consiglia la base forza che porta più carico.  
Consigliamo una prova di battuta qualora la base forza prescelta si trovasse nell'area limite dei valori ammessi.

Il fattore di carico può essere aumentato del 50 % impiegando una terza base forza.  
In caso di corpi mobile larghi raccomandiamo una terza base forza. Questo per evitare che il frontale si pieghi in posizione di apertura.

1	<input type="checkbox"/>	<input checked="" type="checkbox"/>	Set base forza
	Fissaggio con viti per truciolare con rilevamento della posizione		
	KH (mm)	FG (kg)	
	350–450	2.00–11.50	22S2200
	450–540	2.50–12.50	
	480–660	2.75–15.25	22S2500
650–800	3.50–18.50	22S2800	
FG Peso del frontale			
KH Altezza corpo mobile			
<b>Composto da:</b>			
1	2 x	Base forza simmetrica	
-	-	incl. rilevamento della posizione	
-	8 x	Viti per truciolare Ø 4 x 35 mm	

1	<input type="checkbox"/>	<input checked="" type="checkbox"/>	Set base forza
	Fissaggio con viti EURO premontate		
	KH (mm)	FG (kg)	
	350–450	2.00–11.50	22S2210
	450–540	2.50–12.50	
	480–660	2.75–15.25	22S2510
650–800	3.50–18.50	22S2810	
FG Peso del frontale			
KH Altezza corpo mobile			
<b>Composto da:</b>			
1	2 x	Base forza simmetrica con viti EURO premontate	