

Supporto cerniera ad applicare - perni $\varnothing 6$ mm

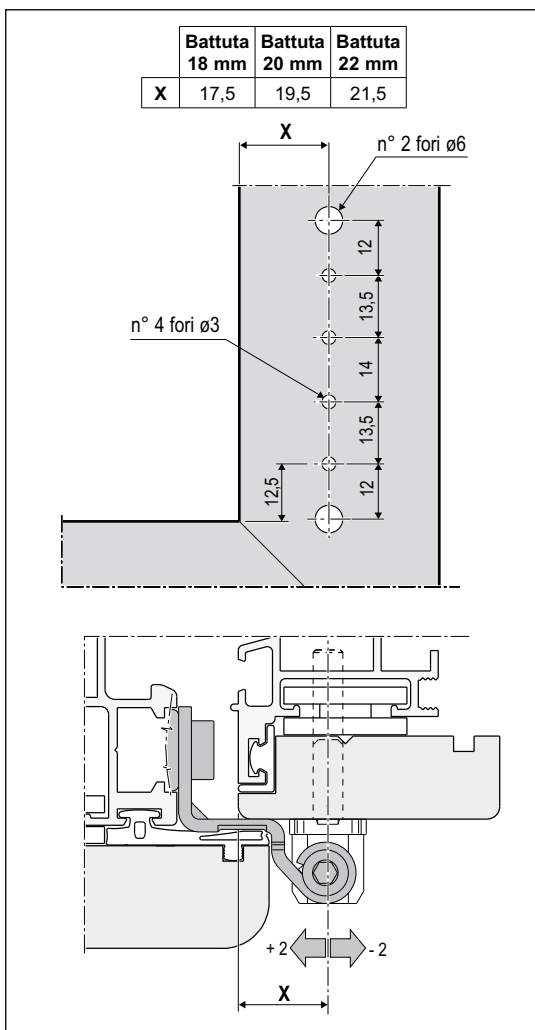
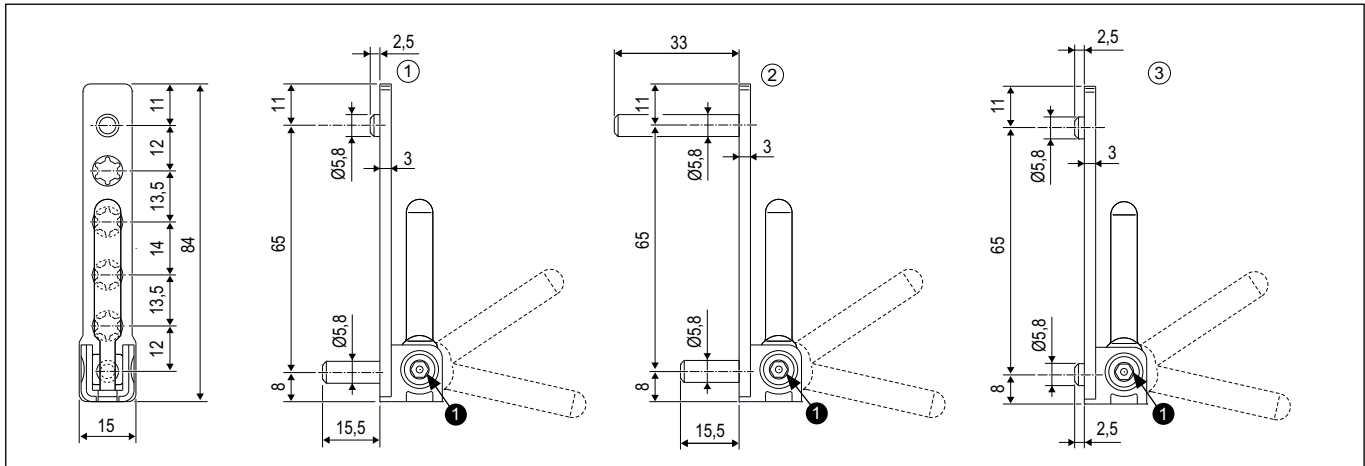
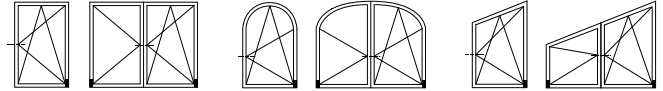
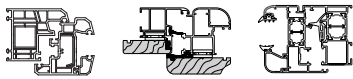

Descrizione

Supporto cerniera inferiore registrabile, ambidestro, da applicare al montante del telaio, con perni $\varnothing 5,8$ mm.

Disponibile in 3 versioni di lunghezza dei perni:

- ① 2,5 mm sopra e 15,5 mm sotto;
- ② 33 mm sopra e 15,5 mm sotto;
- ③ 2,5 mm sopra e 2,5 mm sotto.

Progettato per avere una foratura simmetrica rispetto al supporto forcice A50712.00.00.

Utilizzo

Utilizzare la versione con perni 2,5 mm sopra e 15,5 mm sotto nei serramenti in PVC quando il rinforzo metallico all'interno del telaio potrebbe interferire con il perno superiore.

Utilizzare la versione con perni da 33 mm sopra e 15,5 mm sotto quando nei serramenti in alluminio è presente la squadretta di fissaggio nell'angolo.

Utilizzare la versione con perni di lunghezza 2,5 mm esclusivamente quando all'interno del profilo è presente il rinforzo in ferro e quindi viene assicurato un adeguato fissaggio per mezzo delle sole viti.

Abbinare ai seguenti componenti a seconda del materiale del serramento:

- cerniera ad applicare art.A50911.XX.XX;
- cerniera femmina per PVC, A50922.07.00.

Registrazione

Con una chiave esagonale da 4 mm e possibile eseguire le seguenti registrazioni dell'anta:

- registrazione orizzontale ± 2 mm ①;
- registrazione in pressione (sulla parte femmina);
- registrazione verticale (sulla parte femmina).

Fissaggio

Viti da 3,5/4,3x25 mm, con filetto idoneo al materiale impiegato per la costruzione dell'infisso.

NB. Per la foratura utilizzare la dima A52099.00.02.

Specifiche d'ordine

Rif.	Articolo
①	A50815.07.00
②	A50814.07.00
③	A50812.07.00