

Profilo di chiusura superiore anta mobile

Articolo	Rif.	Materiale	Utilizzo	Fissaggio
Profilo di chiusura superiore	❶	Alluminio e spugna in EPDM a celle chiuse	Sul traverso superiore dell'anta mobile. Consente la tenuta ermetica dell'anta in chiusura.	Viti 3,5x30 mm.
Profilo di chiusura superiore	❷			
Profilo di chiusura superiore legno alluminio - legno vetro	❸		Rifilare l'alluminio se necessario e poi applicarvi la spugna biadesiva.	
Profilo di chiusura superiore da 50 mm per sistema legno - alluminio	❹			

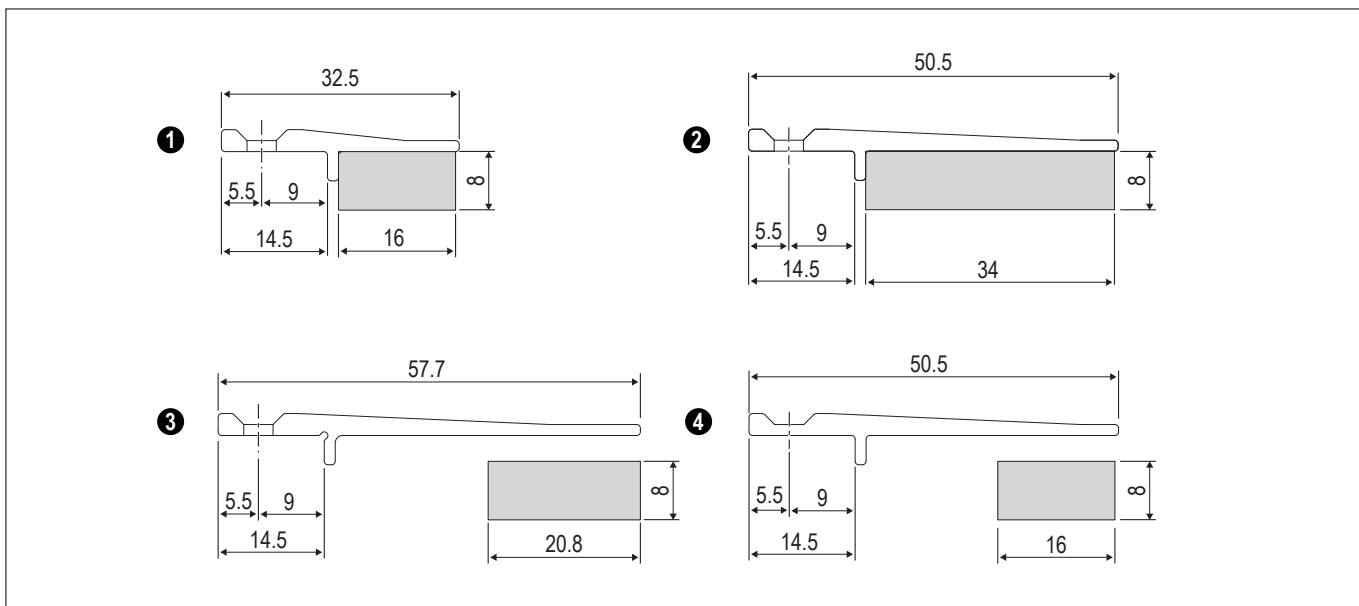

Rif.	Articolo	GR	Codice art	Lunghezza mm
❶	Profilo di chiusura superiore	1	G02401.15.XX	1500
		2	G02401.20.XX	2000
		3	G02401.30.XX	3000
❷	Profilo di chiusura superiore	1	G02403.15.XX	1500
		2	G02403.20.XX	2000
		3	G02403.30.XX	3000
❸	Profilo di chiusura superiore legno alluminio - legno vetro	1	G02405.15.XX	1500
		2	G02405.20.XX	2000
		3	G02405.30.XX	3000
❹	Profilo di chiusura superiore da 50 mm per sistema legno - alluminio	1	G02406.15.XX	1500
		2	G02406.20.XX	2000
		3	G02406.30.XX	3000