

# ECLISSE SYNTESIS® LINE SCORREVOLE

INTONACO

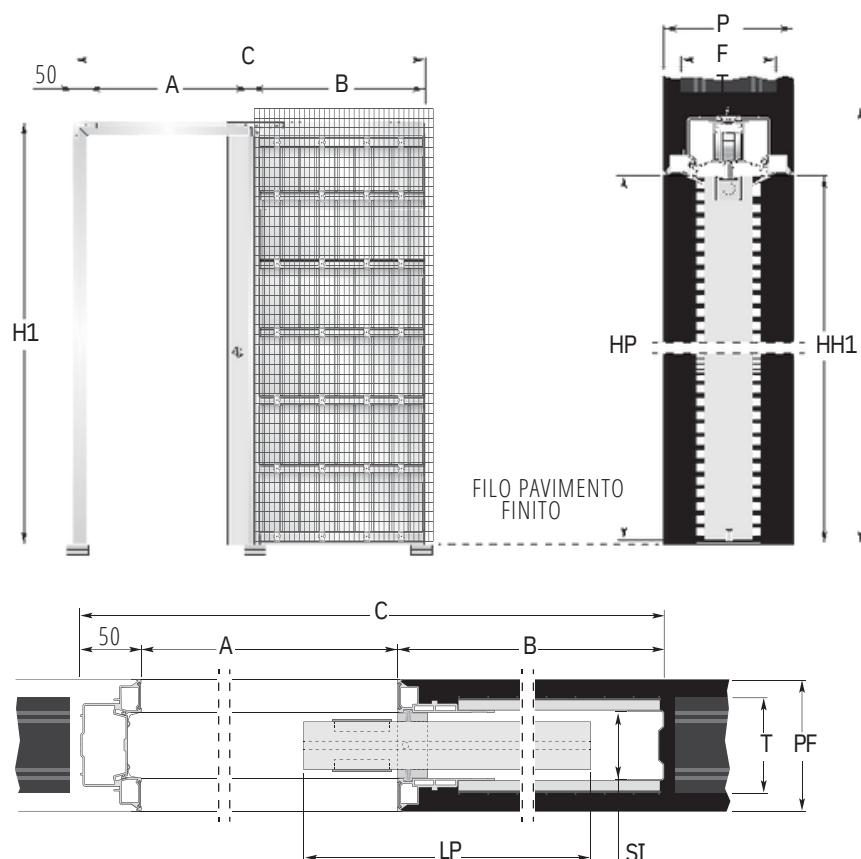

## PANNELLO PORTA

I pannelli porta ospitati dal modello ECLISSE SYNTESIS® LINE devono essere fresati lungo il profilo superiore, come indicato nei disegni (escluso porte tutto vetro).

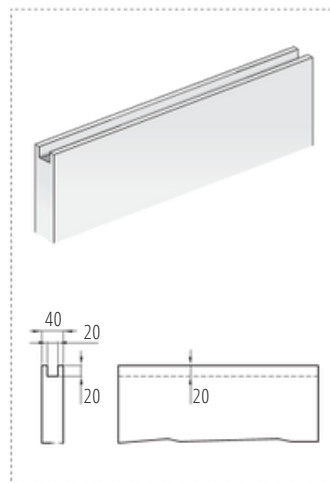

## DIMENSIONI STANDARD

LUCE DI PASSAGGIO A x H	MISURE D'INGOMBRO		PANNELLO PORTA (IN LEGNO)	
	B	C x H1	LP	HP
600 x 2000/2100	750	1393 x 2060/2160	615 ÷ 635	1992/2092
700 x 2000/2100	850	1593 x 2060/2160	715 ÷ 735	1992/2092
800 x 2000/2100	950	1793 x 2060/2160	815 ÷ 835	1992/2092
900 x 2000/2100	1050	1993 x 2060/2160	915 ÷ 935	1992/2092
1000 x 2000/2100	1150	2193 x 2060/2160	1015 ÷ 1035	1992/2092

PF	H	T	SI
10	1000÷2600	80	54
8	1000÷2700	100	54
12	1000÷2700	120	54

misure espresse in mm

## LEGENDA

**A** Luce passaggio in larghezza  
**H** Luce passaggio in altezza  
**C** Massimo ingombro in larghezza  
**H1** Massimo ingombro in altezza  
**B** Luce cassone  
**LP** Larghezza pannello porta  
**HP** Altezza pannello porta  
**PF** Spessore parete finita  
**T** Tramezza  
**SI** Sede interna

## TECNICA

Realizzazioni con intervalli ogni 50 mm (per la quotazione fare riferimento alla misura superiore)  
 Luce foro "A" ridotta di 7 mm  
 Pannello porta consigliato: spessore massimo 40 mm (compreso cornici fermavetro)  
 La portata standard è di 100 kg

## ACCESSORI

ECLISSE SYNTESIS® BATTISCOPA  
 ECLISSE BIAS®  
 ECLISSE BIAS® DS  
 Profilo Security  
 ECLISSE Push&Pull S  
 Kit VITRO  
 ECLISSE MIMESI